

Giunti oscillanti a denti Serie ZDF

Versione con due mozzi oscillanti e disco freno in acciaio

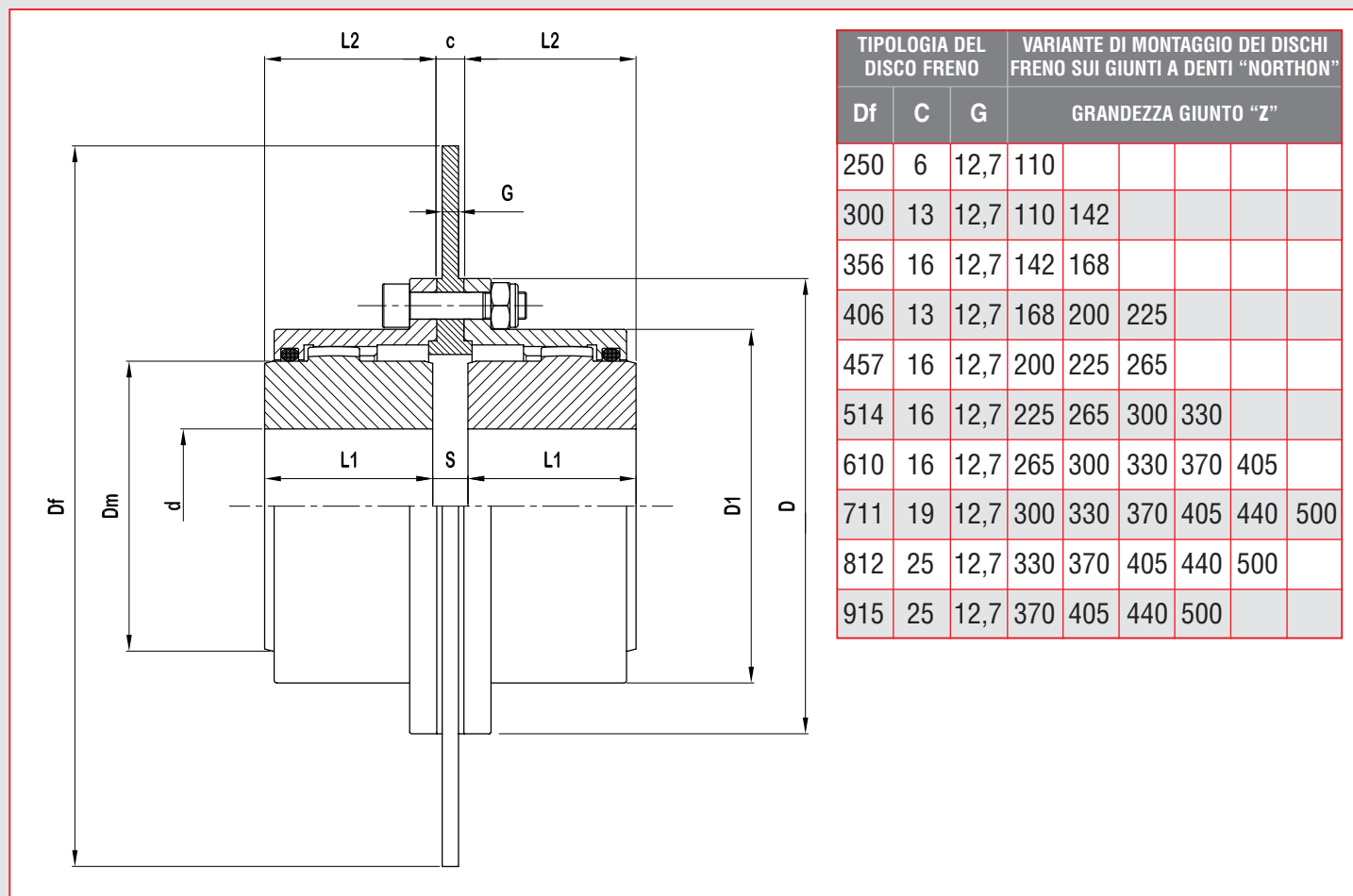

TIPO	DATI TECNICI				DIMENSIONI (mm)							massimo disassamento parallelo (mm)
	$\frac{N}{n} = \frac{Kw}{\text{giri / 1'}}$	Mt (da Nm)		N° Giri max. /1'	d max.	D	D1	Dm	L1	L2	S	
ZDF - 110	0,19	182	400	6200	50	110	83	69	43	44,5	3 + C	0,15
ZDF - 142	0,30	285	627	5270	60	142	105	85	50	51,5	3 + C	0,20
ZDF - 168	0,59	560	1232	4490	75	168	131	107	62	63,5	3 + C	0,25
ZDF - 200	0,93	880	1936	4010	95	200	159	133	76	78,5	5 + C	0,30
ZDF - 225	1,50	1430	3146	3870	110	225	184	152	90	92,5	5 + C	0,40
ZDF - 265	2,41	2300	5060	3700	130	265	212	178	105	108	6 + C	0,45
ZDF - 300	3,67	3500	7700	3200	150	300	246	209	120	123	6 + C	0,50
ZDF - 330	4,64	4430	9746	2900	170	330	275	234	135	139	8 + C	0,55
ZDF - 370	7,33	7000	15400	2580	190	370	307	254	150	154	8 + C	0,60
ZDF - 405	8,80	8400	18480	2350	210	405	335	279	175	179	8 + C	0,70
ZDF - 440	15,95	15230	33500	2170	230	440	367	305	190	194	8 + C	0,80
ZDF - 500	21,34	20380	44830	1820	280	500	423	355	220	225	10 + C	1,00

La quota Df è da specificare in sede di richiesta.

Sono inoltre fornibili giunti con disco freno di diametro e spessore diversi.